

TACMINA

タンク総合カタログ



TACMINA TANK

ケミカルタンク

貯める・混ぜる・注入する。 適材・適所にケミカルタンク。

塩素殺菌やボイラ薬品、その他の水処理用薬品から、食品、化学工場まで、幅広い用途にお使いいただけます。



大型タンク

タクミナのタンクはタフで強い!

PE樹脂100%

タンクの原料はポリエチレン樹脂のみ。多層構造でも強度が劣ることはありません。

内側と外側は着色の異なるポリエチレン樹脂です。成形をしている間にそれぞれが溶け合い、一体となるため、耐衝撃性など原料の優れた特性をいかに発揮いたします。

サビない!

ポリエチレン樹脂のため、錆びません。

タンク本体はポリエチレン樹脂のみで成形しているため、内容液や周囲の雰囲気により錆びることはありません。日々のメンテナンスが容易です。



完成品出荷。

完全成形品の搬入の為、現場作業が少なく、液漏れの可能性が非常に低い。

一体成形品のため、本体を現地で組み立てる必要がありません。液が漏れる継ぎ目も無いため、安心してご利用いただけます。

UVカット。

紫外線の透過を抑えるため、内容液への影響が少ないです。

紫外線はタンク外側の黒色着色の層により吸収されるため、内部への影響を抑えることができます。紫外線や光に弱い薬品のタンクとしてお勧めです。

リサイクル可。

熱可塑性樹脂の為、リサイクルが容易です。また、リサイクル証明書の発行が可能です。

樹脂以外の材料を含まないため、再度ポリエチレン製品へと生まれ変わることができます。廃棄物の量を減らすことができる環境にやさしいエコな製品です。

地震に強い!

大きな地震の衝撃による破損報告がほとんどありませんでした。

地震が発生した後も、アンカー・配管をやり直すことでタンクを引き続きご利用いただいた実績もあります。復旧にかかる時間・コストの削減となり、早期の稼働再開を目指すことができます。

割れない。

PE樹脂は曲げ断性率が非常に優れており、耐衝撃性が高く、割れにくい素材です。

ポリエチレン製品は、高速道路の衝撃吸収材でも実績があります。タンクも同様製法で成形されており、高い耐衝撃性を誇ります。

枠だけ交換可。

付属の鉄枠が錆びた場合は、鉄枠のみを交換することが可能です。

設置場所の雰囲気により鉄枠が錆びる場合があります。鉄枠のみ交換することで設備更新費用を抑えることができます。

タクミナタンクの健康診断

長期間ご使用中のタクミナタンクの劣化状態を診断します。

当社では、長期間ご使用いただいておりますタクミナポリエチレンタンクの寿命(紫外線及び薬品による酸化劣化度)を独自の測定器で診断いたします。(一部他社品も可能です。また、診断は有償になります。)分析した結果を右記のグラフのように科学的にお客様にご報告し、お客様に安心してご利用いただけるシステムを取っております。テスト方法はいたって簡単です。診断するタンクの本数をご連絡いただければ、当社よりサンプリングキットをお送りします。また、新しいタンクへ取替え時に旧タンクのお引取りサービス(サービスは有償となります)も行っております。詳しくはお問い合わせください。

●測定結果グラフ

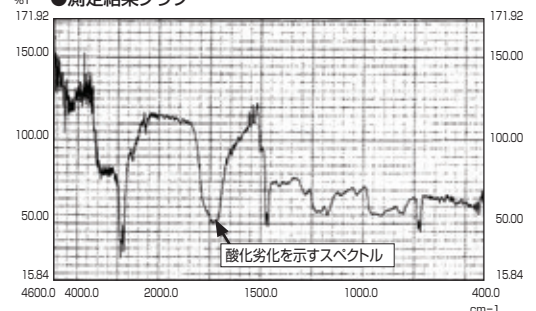

ケミカルタンク



ソリューションタンク

攪拌機やポンプの取付が簡単で、あらゆる薬品に使用できる液体タンク

P.3



PE・PVC・PVC鉄枠タンク

優れた耐食性や耐薬品性。低コストを実現。定量ポンプとの組み合わせで力を発揮します。

P.5

大型タンク



OHT

完全液出しが可能な開放丸型タイプ

薬品などの反応が一目でわかる上部開放型の完全液出しタイプ。バッチ式の反応槽に最適です。

P.7



MH

豊富にサイズがそろった開放丸型タイプ

50Lから15000Lまで、豊富なサイズを取り揃えています。4000L以上には鉄枠が標準装備されており、抜群の強度を誇ります。

P.8



MC

大容量・高比重液に最適な鉄枠付の密閉丸型タイプ

多層構造+鉄枠により抜群の剛性を発揮します。厳しい耐震基準にも対応、最大50000Lまでの大容量の液体を貯蔵できます。

P.9



HT

完全液出しが可能な密閉丸型タイプ

タンク内に液を残さない完全液出しタイプ。洗浄が容易で、特に衛生面にシビアな食品用途などで広く活用されています。

P.11



UL・CT

鉄枠を撤廃し肉厚強化した密閉丸型タイプ

多層構造の肉厚を増し、金枠を撤廃しました。すっきりとした外観で、メンテナンス性も向上しています。

P.13

タンク選定上の手順

設置用タンクの選定手順、留意点など

P.14

システムチャート

タンク用部品の構成が一目でわかるフローチャート

P.15

オプション

各種タンク用部品について

P.17

耐食表

P.25

幅広い用途

プラント関係	貯蔵タンク、純水タンク、軟化タンク、化学薬品の貯蔵
化学工業関係	酸、アルカリ、その他薬品類の貯蔵、運搬、工場内での一時貯蔵、調合、混合容器
鍍金関係	メッキ槽、水洗い、酸、アルカリ処理槽など
食品関係	工場内貯蔵、仕分け、運搬、特殊処理など
繊維関係	染色糊及び染料槽、紡績用ケース、工場内運搬容器など
農業関係	酪農用、農業及び肥料の調合運搬、農産物の貯蔵運搬など
その他	薬液の運搬・配達、薬品処理など、海産物一般の貯蔵運搬用、トンネル工事など、各種工事現場における貯槽や処理槽

貯める・混ぜる・注入する。適材・適所にケミカルタンク。

塩素殺菌やボイラ薬品、その他の水処理用薬品から、食品、化学工場まで、幅広い用途にお使いいただけます。

薬品溶解タンク

ソリューションタンク

- タンク単体のみならず、タンク+定量ポンプ、タンク+攪拌機、タンク+定量ポンプ+攪拌機の組合せから、用途によって選べる4タイプのバリエーション。
- 耐薬品性・耐衝撃性に優れたポリエチレン製で、幅広い薬品に使用可能。
- 容量は50・100・200・300・500・1000Lの豊富な6タイプ。

浮子(赤玉)入りで液位の確認が容易。

* 液比重が0.9以下の液体では浮子の赤玉が浮上しない場合があります。

液位が一目でわかるゲージパイプ付!

* 安全のため、ドレンパンなどの設置をお勧めします。



タンク本体

ポンプ架台付

攪拌機架台付

ポンプ・攪拌機架台付



型式コード

PESP-50-S4R-E-S-S

- ① シリーズ名称
 PES : タンク本体のみ*
 PESP : ポンプ架台付
 PESA : 攪拌機架台付
 PESU : ポンプ・攪拌機架台付
 * ②タンクタイプの組み合わせはタイプSのみです。
- ② 容量(L)
 50 : 50L
 100 : 100L
 200 : 200L
 300 : 300L
 500 : 500L
 1000 : 1000L

③ タンクのタイプ

タイプ	適用ポンプ	ポンプホース
S	- (タンク本体のみ)	-
S4	PW30、V-40、CSII-10-30、FXD1-003-006-01	塩ビブレード: φ4×φ9
S6	PW60-100-200、V-70-100-300、CSII-60-100-300、FXD1-02-03	塩ビブレード: φ6×φ11
S12	PZD-300-500、PZI-300-500、V-600-1000、CSII-600-1000、FXD1-06-08-1-2	塩ビブレード: φ12×φ18
X	特殊仕様	特殊仕様

- ④ リーフ戻し継手 R: あり なし: なし
- ⑤ パッキン材質 E: EPDM F: フッ素ゴム X: 特殊
- ⑥ オプション S: なし X: あり
- ⑦ その他 S: 標準 X: 特殊

外形寸法

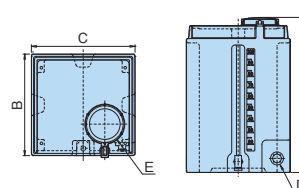

容量 (L)	A	B	C	D	E	本体肉厚	質量 (kg)
50 (569)	390	400			φ145	5	6.5
100 (724)	470	480		15A	φ170	6	12.0
200 (775)	□600					7	24.5
300 (845)	□750					7.5	30.0
500 (975)	□870			25A	φ320	8	38.0
1000 (1240)	□1050					12	90.0

ソリューションタンク用攪拌機仕様

型 式	モータ・減速機		本体		攪拌軸		2枚バドル		取付フランジ	対応タンク容量 (L)	質量 (kg)	
	出力 W	減速比	回転数 (rpm) 50Hz 60Hz	高さ (mm)	高さ (mm)	軸長 (mm)	軸径 (mm)	直径 (mm)				段数 (枚)
CS8TV-0.04-1-S	40	1/8	181 219	164	712	450	16	150	2	JISK65A	50	13.0
CS15TV-0.04-1-S		1/15	96.7 117					150				13.0
CS8TV-0.06-1-S	60	1/8	181 219	164	862	600	16	180	2	JISK65A	100	14.0
CS15TV-0.06-1-S		1/15	96.7 117					200				14.0
CS8TV-0.09-1-S	90	1/8	181 219	164	962	700	16	200	2	JISK65A	200	14.0
CS15TV-0.09-1-S		1/15	96.7 117					300				14.0
CS8TV-0.1-1-S	100	1/8	181 219	178	976	700	16	220	2	JIS10K65A	300	16.0
CS15TV-0.1-1-S		1/15	96.7 117					300				16.0
CS8TV-0.2-1-S	200	1/8	181 219	220	1118	800	16	280	2	JIS10K65A	500	18.0
CS15TV-0.2-1-S		1/15	96.7 117					380				18.0
CS11TV-0.4-1-S	400	1/11	132 159	245	1443	1100	22	380	2	JIS10K65A	1000	23.0
CS15TV-0.4-1-S		1/15	96.7 117					450				23.0

* 空転はできません。 * 標準塗装色はマンセル10GY6/6です。 * 液比重は1.3、液温は40°Cです。
 * 標準接液部材質はSUS304、SUS316です。各種ライニングも製作可能です。
 * モータは全閉外扇屋外形、4Pを標準とします。 * 詳しい仕様については、お問い合わせください。

ソリューションタンク 共通オプション



オプション取付例

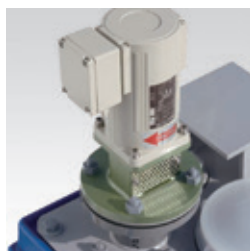

攪拌機&攪拌架台

攪拌架台に攪拌機をボルト止めします。架台のフランジは規格品なので、お手持ちの汎用攪拌機もご使用いただけます。



フロートスイッチ

タンク内の薬液残量が少なくなるとポンプを停止させたり、警報を発信して液の補充を知らせることができます。



鍵

フタを確実に固定します。取り扱いに注意が必要な液体をご使用の際は、装着をお勧めします。写真は50L,100Lタイプの鍵付です。200~1000Lはロック棒式になります。



ラブコック

流量調整ができるコックです。サイズは15Aです。



アンカープレート

本体を確実に固定します。本体側面のインサートナットに取り付けます。



ドレンパン

- ・ 50L,100L,200L用の3種類のサイズがあります。
- ・ 万一の液もれにも安心してご使用になれます。
- ・ インサートナット付きなので、アンカー止め金具(別売)の取付も可能で、耐震性に優れています。
- ・ ポリエチレン製なので、従来の塩ビ製のものに比べ、はるかに安価で耐衝撃性に優れています。

高比重
対応

ソリューションタンク

タンク単体

PESG

タンク+ポンプ架台

PESPG

- 比重1.678までの高比重薬品に対応!
- 耐薬品性・耐衝撃性に優れたポリエチレン製!
- 容量は50・100・200・300・500の5タイプをラインアップ!
- 一目で液位がわかるゲージパイプ付!



PEタンク

- 剛性に優れた、低密度ポリエチレン製。
- 材質は再生・焼却可能な樹脂製で環境負荷を軽減。

■ 外形寸法

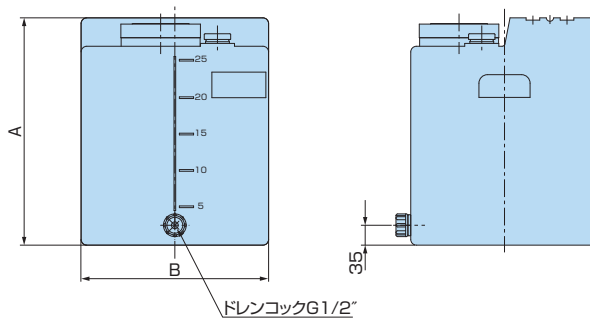
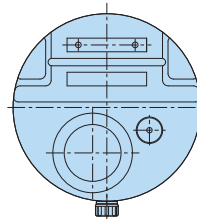

■ 型式コード

PE-25-P-E

- ① シリーズ名称 ② 容量(L)

③ タイプ

タイプ	適用ポンプ	備考
P	PW	—
X	—	特殊仕様

* ポンプはホースタイプとします。

④ パッキン材質

E: EPDM F: フッ素ゴム X: 特殊

容量(L)	A	B	本体肉厚	質量(kg)
25	400	φ330	3	2.2

PVCタンク

- 100・200・300・500・800・1000Lの6タイプ。
- 安定感・重量感に富んだ、硬質塩ビ押出板 (JISK6745第1種1号)を使用。
- 引っ張り強度が高く、自消性に優れています。

■ 型式コード

PVC-100R-P-E-

- ① シリーズ名称 ② 容量(L)

③ リリース戻し継手

R: あり なし: なし

* 容量100L、タイプP・CSのみ選択可能です。

④ タイプ

タイプ	適用ポンプ	備考
P	PW	—
V	V	—
CS	CSII	—
SX	FXD1-003~2	—
B	PW、V、CSII、FXD1-003~2	ポンプ下置
X	—	特殊仕様

* ポンプはホースタイプとします。

* 他シリーズのポンプも搭載可能です。詳細はお問い合わせください。

⑤ パッキン材質

E: EPDM F: フッ素ゴム X: 特殊

⑥ ホース径

φ4×φ9、φ6×φ11、φ9×φ15、φ12×φ18、φ19×φ26

■ 外形寸法

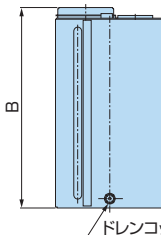
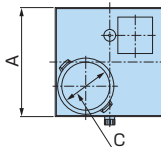

ポンプ架台付

* 安全のため、ドレンパンなどの設置をお勧めします。

容量 (L)	A	B	C (呼び口径)	本体肉厚	質量 (kg)
100	□408	750	φ200	4	10
200	□490	947		5	22
300	□630				34
500	□750	1047		52	
800	□950			80	
1000	□980	1247		95	

* アンカーボルトはオプションとなります。

* 形状は機種により多少異なります。

PVC鉄枠タンク

- 100・200・300・500・800・1000Lの6タイプ。
- 硬質塩ビ押出板のタンクを鉄枠で補強。強靱さがアップ。



ポンプ・攪拌機架台付

■ 型式コード

PVC鉄枠-**100**-**P**-**E**-**□**

- ① シリーズ名称 ② 容量(L)

③ タイプ

タイプ	適用ポンプ	備考
P	PW	—
V	V	—
CS	CSII	—
SX	FXD1-003~2	—
B	PW、V、CSII、 FXD1-003~2	ポンプ下置
X	—	特殊仕様

* ポンプはホースタイプとします。
* 他シリーズのポンプも搭載可能です。詳細はお問い合わせください。

④ パッキン材質

E: EPDM F: フッ素ゴム X: 特殊

⑤ ホース径

φ4×φ9、φ6×φ11、φ9×φ15、φ12×φ18、φ19×φ26

■ 外形寸法

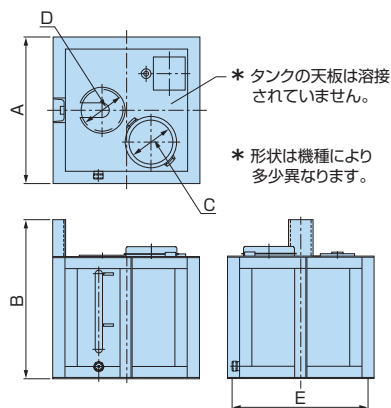

* 安全のため、ドレンパンなどの設置をお勧めします。

容量 (L)	A	B	C (呼び口径)	D (呼び口径)	E	本体肉厚	質量 (kg)
100	□600	650	φ200	φ170	560	5	48
200	□700	850		660	66		
300	□800	810		760	79		
500	□850	1150		810	111		
800	□1050	1010		1010	152		
1000	□1090	1300		1050	171		

* 鉄枠標準塗装仕様はエポキシウレタン系塗料 (マンセル2.5PB3.2/1.5近似値)です。

OHT 1型 (鉄枠なし)

完全液出しが可能な開放丸型タイプ

■ 残液なしで清潔、清掃も簡単

■ 反応が一目でわかる

- バッチ式の反応槽に最適
- 内層はナチュラルで清潔



OHT1-3000

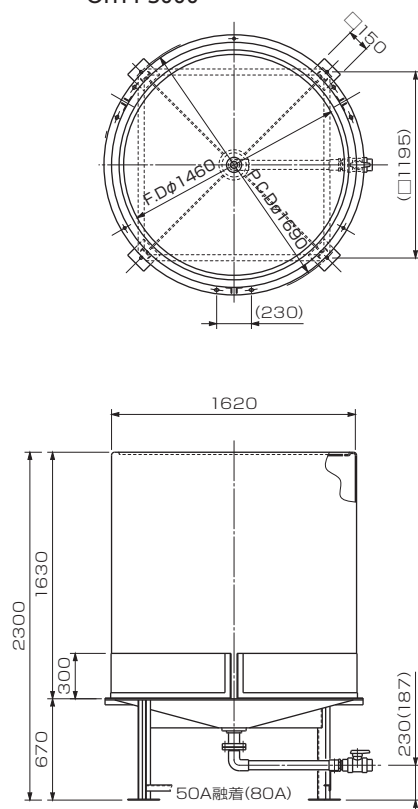

OHT1-3000

オプション取付例
(ノズル、攪拌機、攪拌架台はオプション)

* フタが必要な場合はオプションで
ご用意します。(PVC加工品 グレー)



OHT1-1000

製品寸法は±1.5%程度誤差が生じることがあります。(単位: mm)

品番	容量 L	外径	高さ			PCD	アンカー 本数	重量 (kg)	標準設計 仕様	備考	
			全体	胴部	架台						
OHT1-3000	3,000	1,620	2,300	1,630	670	1,690	4	300	液比重 1.3 液温 40℃	二層	鉄枠なし (鉄枠はご希望により 取り付けいたします)
OHT1-2000	2,000	1,420	1,960	1,365	595	1,560	4	230			
OHT1-1000	1,000	1,120	1,700	1,150	550	1,272	4	150			
OHT1-500	500	1,000	1,310	770	540	1,160	4	110			

* 塩酸などガスを発生する液体にはご使用いただけません。* 取り扱いに厳重管理が必要な液体を使用される場合は、密閉型タンクをお勧めします。
* アンカーボルトの先打ちはしないでください。* タンクの目盛りは目安としてご使用ください。

MH 1型 (鉄枠なし) 2型 (鉄枠あり)

豊富にサイズがそろった開放丸型タイプ

- 多層構造による抜群の剛性度
- 50L から 15,000L まで、様々な用途に対応

- 反応槽、貯槽として
- 内層はナチュラルで清潔

MH 専用フタ



MH1-50 ~ 2000 は PE 成形品
MH2-6000 までは PVC 加工品 (グレー色)

MH2-4000

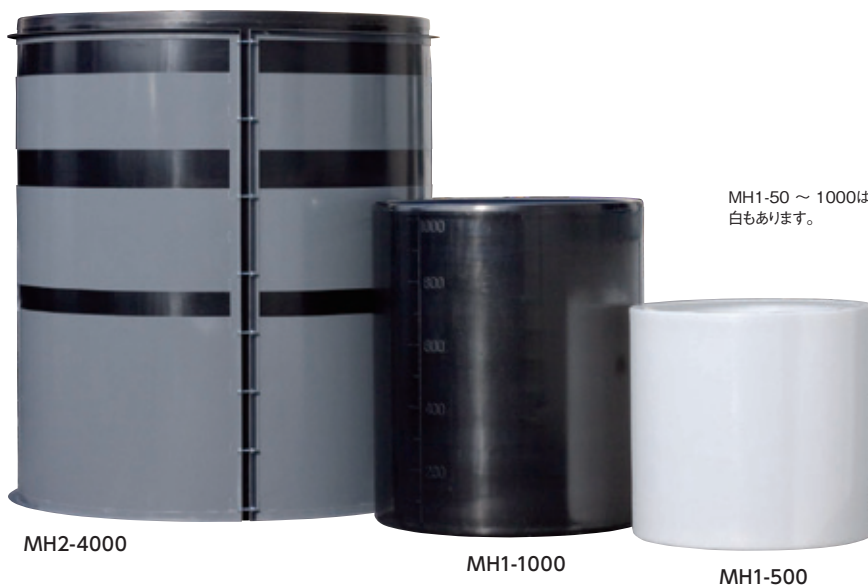
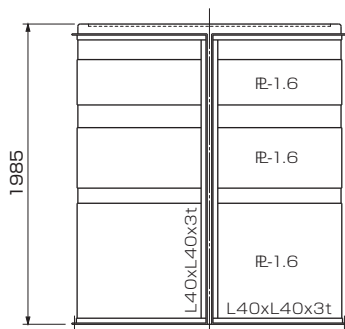
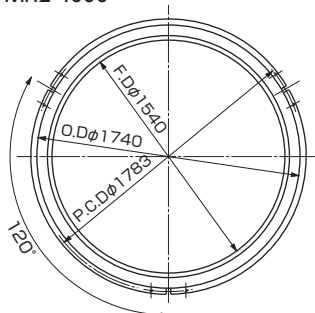

MH1-50 ~ 1000は
白もあります。

製品寸法は ±1.5% 程度誤差が生じることがあります。(単位: mm)

品番	容量 L	外径	フランジ径	高さ	PCD	アンカー 本数 *1	重量 (kg)	標準設計 仕様	備考	
MH2-15000	15,000	2,600	2,300	3,150	2,653	8	740	液比重 1.6 液温 60℃	発泡三重層	鉄枠あり
MH2-10000	10,000	2,280	2,070	2,800	2,333	6	570			
MH2-8000	8,000	2,170	1,970	2,465	2,223	6	460			
MH2-6000	6,000	1,922	1,722	2,395	1,965	6	340			
MH2-5000	5,000	1,890	1,690	2,095	1,933	6	290			
MH2-4000	4,000	1,740	1,540	1,985	1,783	6	270			
MH1-3000	3,000	1,625	1,500	1,680	1,745	(4)	210	液比重 1.3 液温 40℃	二層	鉄枠なし (鉄枠はご希望により 取り付けいたします)
MH1-2000	2,000	1,420	1,320	1,560	1,540	(4)	140			
MH1-1000	1,000	1,060	960	1,250	1,180	(4)	80			
MH1-500	500	900	800	870	1,020	(4)	50			
MH1-300	300	710	640	870	830	(4)	20			
MH1-200	200	570	500	890	690	(4)	10			
MH1-100	100	440	384	745	560	(4)	10			
MH1-50	50	390	340	510	510	(4)	10			

* 鉄枠標準装備は 4000L 以上になります。* MH2-6000 までは特注品として PVC 加工品のフタが製作可能です。* 塩酸などガスを発生する液体にはご使用いただけません。
* 取り扱いに厳重管理が必要な液体を使用される場合は、密閉型タンクをお勧めします。* アンカーボルトの先打ちはしないでください。
* タンクの見盛りは目安としてご使用ください。 * 1 () の固定金具はオプションです。

MC 1型 (鉄枠なし) 2型 (鉄枠あり)

大容量・高比重液に最適な密閉丸型タイプ

■多層構造 + 鉄枠による抜群の剛性度

■厳しい耐震基準にも対応

- 比重が大きい液体の使用に
- 大容量の貯蔵に最適
- 内層はナチュラルで清潔
- 鉄枠の仕様を変更することで
高耐震・高比重に対応可能

オプション取付例
(ノズル、保護柵、梯子はオプション)

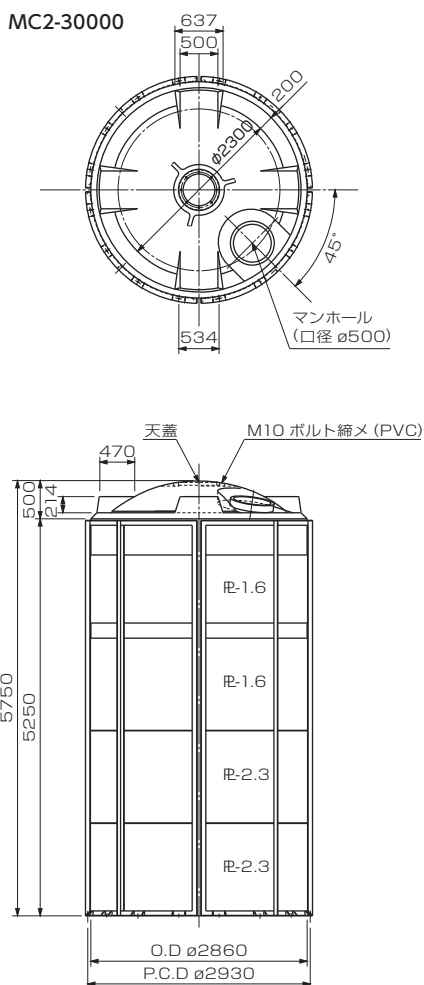



製品寸法は ±1.5% 程度誤差が生じることがあります。(単位: mm)

品番	容量 L	外径	高さ		PCD	アンカー 本数 *1	重量 (kg)	標準設計 仕様	備考	
			全体	胴部						
MC2-50000	50,000	3,270	6,975	6,475	3,350	20	3,280	液比重 1.6 液温 60℃	二層	鉄枠あり
MC2-40000	40,000	2,910	7,005	6,505	2,990	20	2,880			
MC2-30000	30,000	2,860	5,750	5,250	2,930	16	2,270			
MC2-20000	20,000	2,710	4,260	3,810	2,763	12	1,160			
MC2-15000	15,000	2,600	3,540	3,120	2,653	8	950		発泡三重層	
MC2-10000	10,000	2,280	3,190	2,780	2,333	6	700			
MC2-8000	8,000	2,170	3,005	2,415	2,223	6	570			
MC2-6000	6,000	1,922	2,800	2,350	1,965	6	430			
MC2-5000	5,000	1,890	2,480	2,050	1,933	6	370			
MC2-4000	4,000	1,740	2,370	1,940	1,783	6	350			
MC2-3000	3,000	1,625	2,080	1,625	1,668	3	290	液比重 1.3 液温 40℃	二層	鉄枠なし (鉄枠はご希望により 取り付けいたします)
MC1-2000	2,000	1,420	1,850	1,490	1,540	(4)	210			
MC1-1500	1,500	1,290	1,635	1,315	1,484	(4)	120			
MC1-1000	1,000	1,106	1,425	1,160	1,280	(4)	90			
MC1-750	750	1,026	1,260	1,025	1,190	(4)	70			
MC1-500	500	1,000	905	710	1,160	(4)	50			
MC1-300	300	760	940	760	910	(4)	40			
MC1-200	200	670	800	650	830	(4)	30			

*鉄枠標準装備は 3000L 以上になります。*アンカーボルトの先打ちはしないでください。*タンクの見盛りは目安としてご使用ください。

*マンホールの位置は 8000L 以下が鏡面の中心、10000L 以上が鏡面の横になります。

*標準マンホール内径 200～300L (φ280) 500～2000L (φ380) 3000L 以上 (φ500)

*1 () の固定金具はオプションです。

HT 1型 (鉄枠なし) 2型 (鉄枠あり)

完全液出しが可能な密閉丸型タイプ

■ 残液なしで清潔、清掃も簡単

■ 多層構造は抜群の剛性度

- 完全液出しで食品分野に最適
- バッチ式作業用に最適
- 内層はナチュラルで清潔
- 鉄枠の仕様を変更することで
高耐震・高比重に対応可能

オプション取付例
(ノズル、保護柵はオプション)

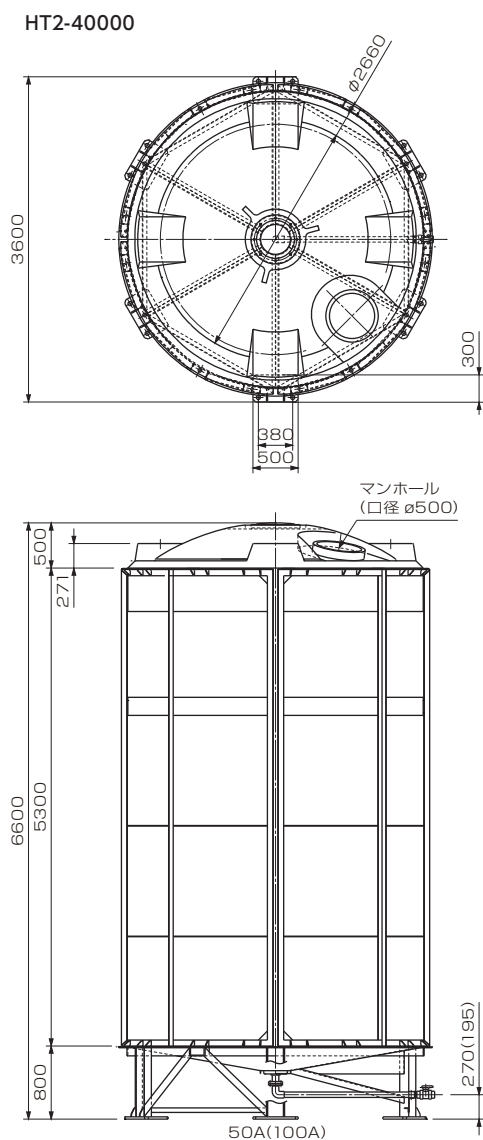



タンク底部の傾斜により残液を残さない構造になっています。

オプション取付例
(ノズル、エア抜きはオプション)



HT1-200



HT1-2000

製品寸法は ±1.5% 程度誤差が生じることがあります。(単位: mm)

品番	容量 L	外径	高さ			PCD	アンカー 本数*1	重量 (kg)	標準設計 仕様	備考	
			全体	胴部	架台						
HT2-40000	40,000	3,270	6,600	5,300	800	3,520	12	3,930	液比重 1.6 液温 40℃	二層	鉄枠あり
HT2-30000	30,000	2,910	6,500	5,000	1,000	3,150	8	2,880			
HT2-20000	20,000	2,840	4,695	3,300	945	3,010	8	1,590			
HT2-10000	10,000	2,360	3,865	2,315	1,100	2,540	4	1,150			
HT1-6000	6,000	2,010	3,230	2,025	810	2,135	4	680	液比重 1.3 液温 40℃	二層	鉄枠なし (鉄枠はご希望により 取り付けいたします)
HT1-5000	5,000	1,890	3,125	1,900	780	2,045	4	630			
HT1-4000	4,000	1,740	2,920	1,780	760	1,850	4	460			
HT1-3000	3,000	1,620	2,610	1,580	670	1,690	4	380			
HT1-2000	2,000	1,420	2,260	1,315	595	1,560	4	240			
HT1-1000	1,000	1,120	1,915	1,100	550	1,272	4	160			
HT1-500	500	1,000	1,515	720	540	1,160	4	100			
HT1-300	300	700	1,120	860	260	880	(4)	40			
HT1-200	200	600	1,010	750	260	780	(4)	30			
HT1-100	100	600	660	400	260	780	(4)	20			

* アンカーボルトの先打ちはしないでください。* タンクの見盛りは目安としてご使用ください。

* 標準ハンドホール内径 100 ~ 200L (φ145) 300L (φ170) * 標準マンホール内径 500 ~ 2000L (φ380) 3000L 以上 (φ500)

* 1 () の固定金具はオプションです。

UL 1型 (鉄枠なし)

鉄枠を撤廃し肉厚強化した密閉丸型タイプ

- 多層構造を更に厚くした堅牢タンク
- 鉄枠なしのすっきりした外観でメンテナンス性向上

- 水、薬品などの貯蔵に最適
- 内層はナチュラルで清潔

オプション取付例
(ノズルはオプション)



UL1-4000

UL1-10000

■UL1型

製品寸法は±1.5%程度誤差が生じることがあります。(単位: mm)

品番	容量 L	外径	高さ		PCD	アンカー本数*1	重量 (kg)	標準設計仕様	備考	
			全体	胴部						
UL1-20000	20,000	2,710	4,260	3,810	2,830	(6)	900	液比重 1.3 液温 40℃	発泡三重層	鉄枠なし
UL1-15000	15,000	2,600	3,540	3,120	2,720	(6)	780			
UL1-10000	10,000	2,280	3,190	2,780	2,400	(6)	520			
UL1-8000	8,000	2,170	3,005	2,415	2,290	(6)	430			
UL1-6000	6,000	1,922	2,800	2,350	2,042	(4)	330			
UL1-5000	5,000	1,890	2,480	2,050	2,010	(4)	270			
UL1-4000	4,000	1,740	2,370	1,940	1,860	(4)	240			
UL1-3000	3,000	1,625	2,080	1,625	1,745	(4)	120			

*比重の高い液体や、高温の液体などを使用される場合は、MCタンクまたはCTタンク鉄枠ありをお勧めします。*アンカーボルトの先打ちはしないでください。
*タンクの見盛りは目安としてご使用ください。*マンホール位置は8000L以下が鏡面の中心、10000L以上が鏡面の横になります。*標準マンホール内径 φ500
*1 () の固定金具はオプションです。

CT 1型 (鉄枠なし)

省スペース性に優れたスリムな密閉丸型タイプ

- 面積比で約20%の設置面積を削減
- 従来よりワンサイズ上のタンク設置が可能

- 水、薬品などの貯蔵に最適
- 内層はナチュラルで清潔



CT1-4000

CT1-6000

■CT1型(省スペースタイプ)

製品寸法は±1.5%程度誤差が生じることがあります。(単位: mm)

品番	容量 L	外径	高さ		PCD	アンカー本数*1	重量 (kg)	標準設計仕様	備考	
			全体	胴部						
CT1-6000	6,000	1,700	3,335	3,000	1,820	(4)	360	液比重 1.3 液温 40℃	発泡三重層	鉄枠なし
CT1-4000	4,000	1,560	2,735	2,400	1,680	(4)	270			

*アンカーボルトの先打ちはしないでください。*タンクの見盛りは目安としてご使用ください。*標準マンホール内径 φ500
*1 () の固定金具はオプションです。

タンク選定上の手順

タンクを選定する際の一般的なフローを以下にまとめます。

様々な要因によって最適な装備は異なりますので、詳しくは当社までお気軽にご相談ください。

1	耐薬品性・液温度の確認	使用する内容液と液温度を確認し、耐食表 (P.25) にて使用可能であることを確認してください。	
2	液比重の確認	使用する内容液の液比重を確認してください。水溶液の場合、濃度によって比重は異なりますので、ご注意ください。	
3	鉄枠有無 その仕様の選定	内容液の比重と液温度を基に、鉄枠が必要かどうか、必要な場合は標準枠か全面枠かを確認した上、その材質 (鉄製、亜鉛メッキ鋼板、亜鉛のドブ漬、ステンレス製) を選定してください。 特に指定塗装色の指示がない場合は、下塗、上塗各 1 回 (膜厚各 15 μ 以上) で色はマンセル N7 の当社標準塗装仕様になります。	鉄枠 P.17
4	タンク設置場所の確認	使用場所は屋外か屋内か、設置できる基礎面や搬入経路のスペースはどれくらい確保できるか (特に屋内に入れる場合の間口など) を確認します。	
5	タンク型式の選定	密閉型か開放型か? 完全液出しが必要か? 鉄枠は必要か? ... などの条件に従って、タンク型式を選定してください。	
6	マンホール又は フタの選定	密閉型タンクを選定された際、内容液からガスが発生するものについては密閉式マンホール (塩酸マンホール) をご指定ください。 標準仕様のねじ込み式マンホールには、チェーンロックを装着できます。 開放型タンクの場合は、フタの有無、材質 (PE,PVC) を選定してください。	マンホール P.18
7	梯子の選定	梯子を装備する場合はプロテクターの有無、材質 (鉄製、亜鉛のドブ漬、ステンレス製) の選定をしてください。 特に指定塗装色の指示がない場合は、下塗、上塗各 1 回 (膜厚各 15 μ 以上) で色は梯子のみの場合はマンセル N7、プロテクター付の場合は 2.5Y 8/12 の当社標準塗装仕様になります。	梯子 P.18
8	保護柵の選定	保護柵を装備する場合は材質 (鉄製、亜鉛のドブ漬、ステンレス製) の選定をしてください。 特に指定塗装色の指示がない場合は、下塗、上塗各 1 回 (膜厚各 15 μ 以上) で色は 2.5Y 8/12 の当社標準塗装仕様になります。	保護柵 P.17
9	SS部の塗装	お客様の指定塗装色がある場合は、塗料の種類、日本塗料工業会の色番号もしくはマンセル値で色と塗装仕様 (膜厚など) を確認をしてください。 特に指定塗装色の指示がない場合は、当社標準塗装仕様になります。	
10	ノズル、エア抜き	液入口、液出口、ドレン、液面計、電極座、予備座など、ノズルの数とサイズを選定してください。密閉型のタンクには、エア抜きが必要です。入口又は出口の大きい方と同サイズ以上のものを基準としてください。塩酸などガスが出る内容液の場合、ヒュームスクラパー用にガス出口としてフランジを選定してください。	ノズル P.19 エア抜き P.22

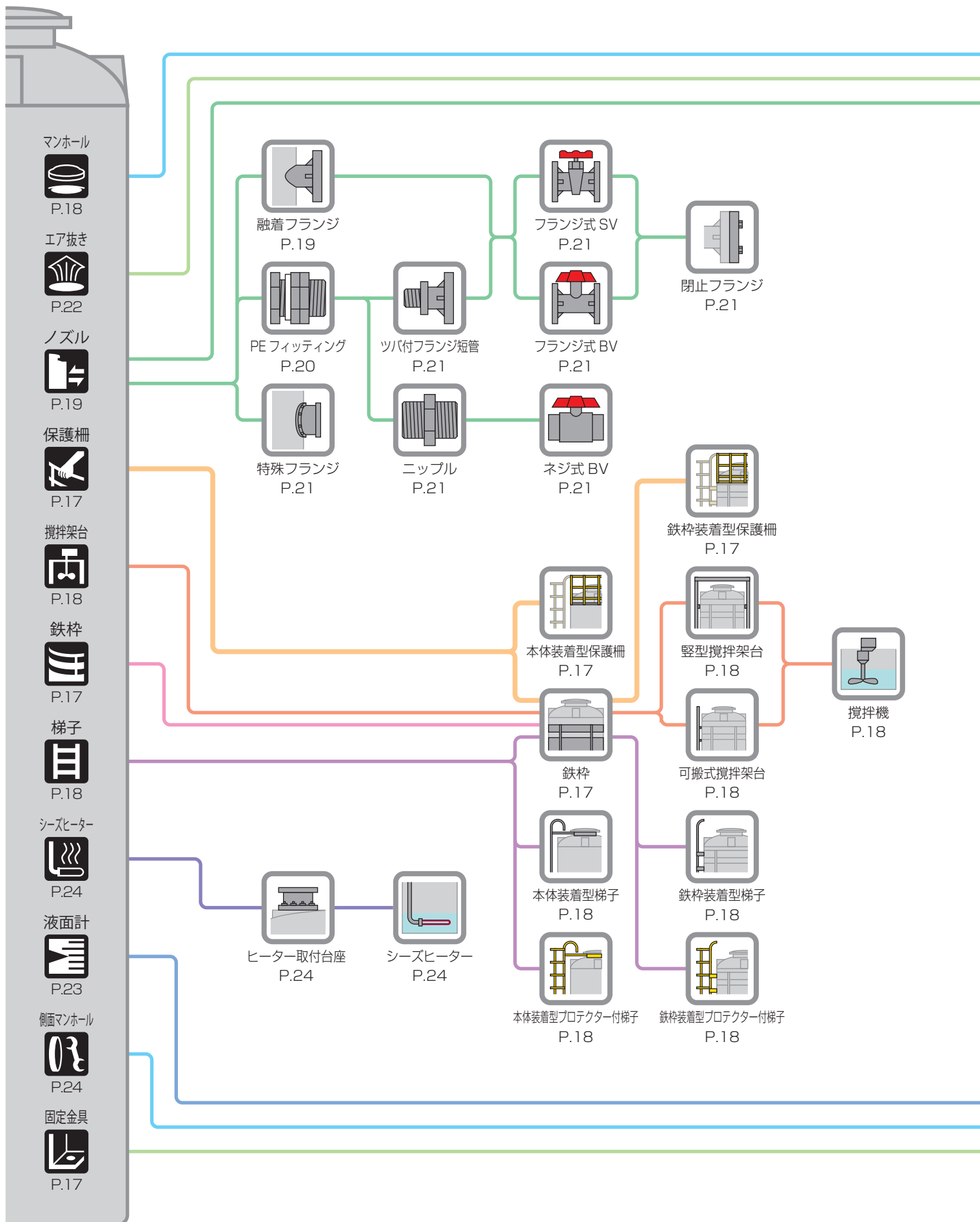

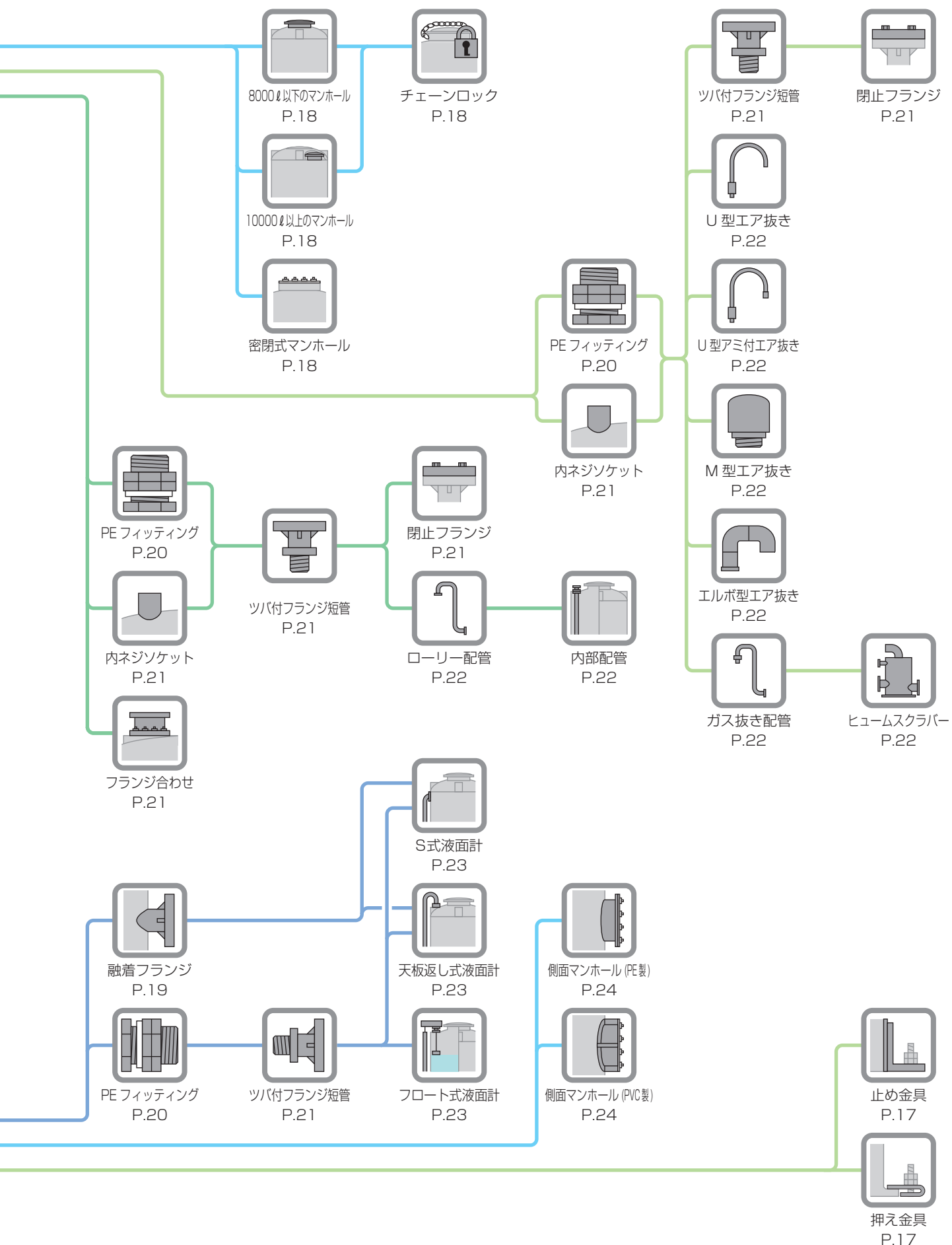

鉄枠



標準枠



全面枠

タンクの強度を高め、内液の圧力によるタンクの膨張を押さええます。
また、要求される設計震度が高い場合にも最適な装備です。

MC2の3000L以上、HT2の10000L以上、MH2の4000L以上で鉄枠は標準装備されていますが、ご希望に応じて、他のタンク（UL以外）にも装備することができます。
鉄枠には、標準枠と全面枠があります。使用する内容液の温度、比重による鉄枠の選択基準は以下の通りです。

内容液の温度	内容液の比重 (g/cm ³)		
	1.3 未満	1.3 以上 1.6 未満	1.6 以上
40℃未満	不要	標準枠	全面枠
40℃以上 60℃未満	標準枠	標準枠	全面枠

なお、鉄枠の材質は以下の4種からお選びいただけます。

種類	材質	塗装		備考
		色	工程	
鉄製枠 (標準タイプ)	フープ材 SPHC	グレー色 (マンセルN7)	下塗(錆止め)・上塗各1回	防錆性能強化 溶接・切断面は ジンクペイント補修
	アングル材 SS400			
亜鉛メッキ鋼板枠	フープ材 亜鉛メッキ鋼板	—	上塗1回	
	アングル材 SS400		下塗(錆止め)・上塗各1回	
亜鉛ドブ漬枠	フープ材 SPHC	—	亜鉛ドブ漬	
	アングル材 SS400			
ステンレス枠	フープ材 SUS304	—	—	防錆性能強化 MC・MHは8000L以下 HTは6000L以下で対応可
	アングル材 SUS304			

保護柵

メンテナンス時などにおける落下事故などを予防します。
鉄枠の有無により、装着方法が異なります。



鉄枠装着型 主に MC タンクなど



本体装着型 主に UL タンクなど

固定金具

タンク底部のリブの有無により、使用する金具が異なります。
なお、鉄枠付タンク（MC1-1500以下は除く）の固定には、鉄枠下部アングルに付いているアンカー孔をご使用ください。使用するアンカーには、ケミカルアンカーやハイアンカーなどがあり、設置する土壌や設計震度により、最適なものを選択します。



アンカープレート



押入金具

目 梯子

鉄枠の有無により装着方法が異なります。
落下事故防止用のプロテクター付梯子もご用意しております。



鉄枠装着型

鉄枠装着型
プロテクター付

本体装着型

本体装着型
プロテクター付

両 攪拌架台

攪拌機をタンクに固定させるための装備です。攪拌機の型式によって架台の形状が異なります。なお攪拌架台をご使用の場合は、鉄枠の装備が必須となります。当社にて攪拌機も取り扱っておりますので、あわせてお問い合わせください。



縦型

可搬式

マンホール

タンク容量や内容液により、設置位置や形状が異なります。
また取扱に厳重管理が必要な液体を使用する場合には、
チェーンロックの装備をお勧めしています。

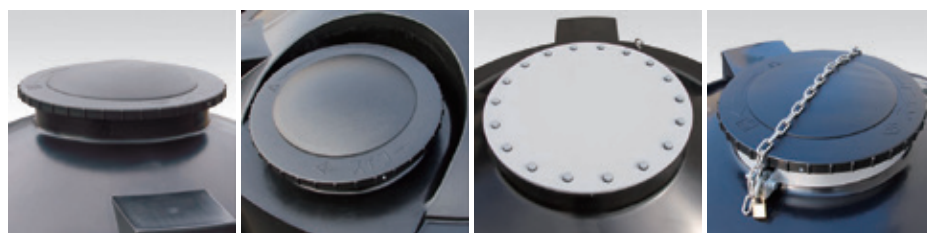

8000L以下のタンクの場合
位置は鏡面の中心となります

10000L以上のタンクの場合
位置は鏡面の横となります

密閉式
(内容液が塩酸などの場合)

チェーンロック式

ノズル

● 融着フランジ

■ 液漏れゼロを実現 ■ パッキン不要のメンテナンスフリー

中密度ポリエチレンの特性を最大限に活かしたヒートフュージョンシステムにより、タンクと完全一体化したフランジを開発しました。これにより、液漏れを皆無にし、通常ノズル装着に使用するパッキンなどの交換も不要なことからメンテナンスフリーを実現できる画期的なシステムです。



融着による完全一体化を実現。融着箇所は多少クレータ状になりますが、強度その他には影響はありません。

大小フランジサイズにおける各製品への取付可否、およびその取付位置に関しては、下記の表をご参照ください。なお、融着フランジの加工はタンク側面のみとなります。
(上面は PE フィッティングを使用)

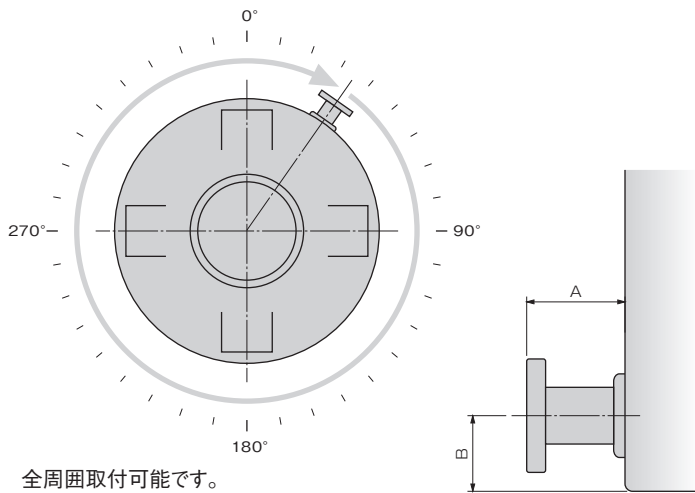

全周囲取付可能です。
ご希望の位置 (角度、高さ) をご指定ください。

フランジサイズ	A	B
200AF10K	135	220(250)mm 以上
150AF10K	133	195(225)mm 以上
125AF10K	130	180(210)mm 以上
100AF10K	120	150(185)mm 以上
80AF10K	120	120(160)mm 以上
65AF10K	120	115(155)mm 以上
50AF10K	106	110(145)mm 以上
40AF10K	105	110(140)mm 以上
25AF10K	82	100(130)mm 以上
20AF10K	70	100(120)mm 以上
15AF10K	70	100(120)mm 以上

* A 寸法に対して、+ が生じます。
* () 内は MC2-30000~50000、HT2-30000~40000 の寸法になります

取付可否表 (タンク側面のみ取付可)

MC	—	200~300	500	750	1000~1500	2000~3000	4000~20000	30000~50000
UL	—	—	—	—	—	3000	4000~20000	—
CT	—	—	—	—	—	4000	6000	—
HT	100~300	—	500	—	1000	2000~3000	4000~20000	30000~40000
MH	50~100	200~300	500	—	1000	2000~3000	4000~15000	—
15A	×	○	○	○	○	○	○	○
20A	×	○	○	○	○	○	○	○
25A	×	○	○	○	○	○	○	○
40A	×	×	○	○	○	○	○	○
50A	×	×	×	○	○	○	○	○
65A	×	×	×	×	○	○	○	○
80A	×	×	×	×	○	○	○	○
100A	×	×	×	×	×	○	○	○
125A	×	×	×	×	×	×	○	○
150A	×	×	×	×	×	×	○	○
200A	×	×	×	×	×	×	○	○

* ご希望のフランジサイズが取付不可の場合は、特殊フランジ (→P21) で対応可能なものもあります。製品により制限がありますのでご相談ください。
* 写真は標準タンク用の融着フランジです。耐熱タンクの場合は仕様は多少異なります。

● PE フィッティング

タンク上面管座および側面に取り付けます。
ノズルおよび 2 枚のナット、2 枚のパッキンから構成されています。



タンク上面管座
への取付例



タンク側面
への取付例

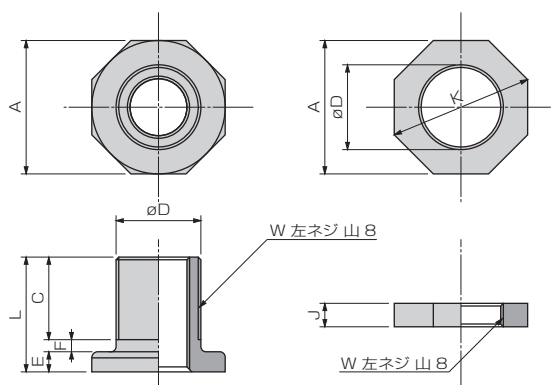

サイズ	A	C	øD	L	E	F	J	(K)
15A	55	30	32	41	8	3	7	59
20A	69	35	38	51	10	6	10	74
25A	73	44	46	61	11	6	12	78
40A	94	49	63	67	12	6	12	100
50A	108	56	73	74	12	6	15	116
65A	ø139	64	94	83	14	5	19	143
80A	ø152	64	110	83	14	5	20	160
100A	ø178	67	136	87	15	5	20	186

取付可否表 (タンク上面管座)

MC	200~300	500~50000
UL	—	3000~20000
CT	—	4000~6000
HT	100~500	1000~40000
MH	—	—
15A	○	○
20A	○	○
25A	○	○
40A	○	○
50A	○	○
65A	×	○
80A	×	○
100A	×	○

取付可否表 (タンク側面)

MC	—	—	200~300	500~750	1000~1500	2000
UL	—	—	—	—	—	—
CT	—	—	—	—	—	—
HT	—	100~200	300	500	1000	2000
MH	50	100	200~300	500	1000	2000
15A	○	○	○	○	○	○
20A	○	○	○	○	○	○
25A	○	○	○	○	○	○
40A	×	○	○	○	○	○
50A	×	×	○	○	○	○
65A	×	×	×	○	○	○
80A	×	×	×	×	○	○
100A	×	×	×	×	×	○

* 3000L 以上のタンク側面にノズルを取り付ける場合は、融着フランジにて、対応いたします。
* 取付可否は上記「取付可否表 (タンク上面管座)」の各形式に準じます。

主要な液体とフィッティング用パッキン材質

アンモニア水	EPDM	塩化ナトリウム	EPDM	酢酸	EPDM	次亜塩素酸ナトリウム	FKM	硫酸	FKM
亜硫酸ナトリウム	EPDM	過酸化ナトリウム	EPDM	硝酸	FKM	写真用現像液	EPDM	硫酸アルミニウム	EPDM
塩素水	EPDM	過酸化水素水	FKM	硝酸アンモニウム	EPDM	水酸化ナトリウム	EPDM	硫酸銅	EPDM
塩素酸カルシウム	EPDM	蟻酸	EPDM	硝酸カルシウム	EPDM	炭酸ナトリウム	EPDM	硫酸マグネシウム	EPDM
塩酸	FKM	クロロホルム	FKM	蔞酸	EPDM	ブドウ糖	EPDM	硫化ニッケル	EPDM
塩化アルミニウム	EPDM	クロム酸	FKM	植物油	FKM	弗化水素酸	FKM	硫酸ナトリウム	EPDM
塩化カルシウム	EPDM	クエン酸	EPDM	臭化水素酸	EPDM	ホウ酸ナトリウム	EPDM	燐酸	EPDM

* ここに掲載されていない液体のご使用については、当社まで随時お問い合わせください。

● ツバ付フランジ短管

フィッティングにフランジをつける場合に使用します。規格フランジサイズと取付位置関係については、下記の表をご参照ください。各寸法は、MC タンクの場合の参考値となります。

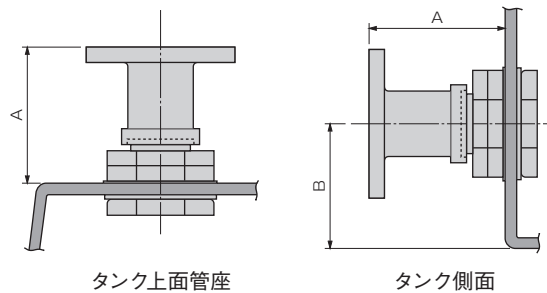

タンク容量 L	A							B						
	20A	25A	40A	50A	65A	80A	100A	20A	25A	40A	50A	65A	80A	100A
50000	(80)	(85)	(100)	(115)	(115)	(115)	(135)	タンク側面にノズルを取り付ける場合は、融着フランジにて、対応いたします。						
40000	(80)	85	104	120	125	128	151							
30000	(80)	85	104	120	125	128	151							
20000	(80)	86	105	121	126	129	152							
15000	(80)	86	105	121	126	129	152							
10000	74	89	108	124	129	132	155							
8000	75	90	109	125	130	133	156							
6000	77	92	111	127	132	135	158							
5000	77	92	111	127	132	135	158							
4000	77	92	111	127	132	135	158							
3000	78	93	112	128	133	136	159							
2000	79	94	113	129	134	137	160							
1500	80	95	114	130	135	138	161	80	85	95	100	105	130	—
1000	80	95	114	130	135	138	161	80	85	95	100	105	130	—
750	80	95	114	130	135	138	161	80	85	95	100	105	—	—
500	80	95	114	130	135	138	161	80	85	95	100	105	—	—
300	80	95	114	130	—	—	—	80	85	95	100	—	—	—
200	80	95	114	130	—	—	—	80	85	95	100	—	—	—

* 鉄枠・固定金具など、オプションの取付がある場合は寸法が変わる場合がございます。
 *() 内 寸法は、内ネジソケットの溶接による取り付けとなります。

● 配管用部品



ネジ式ボールバルブ
 流量をON/OFFするバルブです。雄ネジに接続します。



フランジ式ボールバルブ
 流量をON/OFFするバルブです。フランジに接続します。



フランジ式ストップバルブ
 流量を微調整できるダイヤル式です。フランジに接続します。

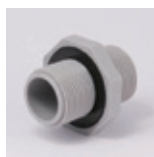

ニップル
 同径の雌ネジ同士を連結します。



プラグ
 雌ネジを閉止します。



閉止フランジ
 フランジ面を塞ぎます。



内ネジソケット (溶接)
 タンク上部の鏡面部にノズルを設ける際に使用します。



特殊フランジ
 タンク側面に融着フランジやPE フィッティングでは対応できない大型サイズのものを使用します。

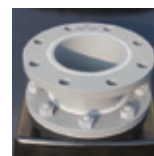

フランジ合わせ (本体ボルト締め)
 タンク天板管座に PE フィッティングでは対応できない大型サイズのものを使用します。

一般的な用途例

ローリー配管

ローリー車から液受けします。



ストップバルブ受け



ボールバルブ受け



フランジ受け (標準)

内部配管

液の注入時における液面たたきの防止やエアバブリングなど、多用途に使用されます。また、タンク上部からの液の吸い上げ用で使用する場合もあります。



ドレン

タンク下部に設置されるドレンには、大きな液圧力がかかるため、融着フランジのご使用を強くお勧めしています。

予備座

将来の拡張に備え、タンク上部に設けます。



写真は、ドレン用途で一般的な融着フランジ+フランジ式ボールバルブ+閉止フランジの組み合わせ例です。

 エア抜き



U型
サイズ 50A 以下のエア抜きに使用



U型アミ付
虫などがタンク内に侵入するのを防ぎます。



M型
コンパクトタイプのエア抜き。
サイズは 50A 以下



エルボ型
サイズ 65A 以上のエア抜きに使用
アミ付も可能

● ヒュームスクラバー

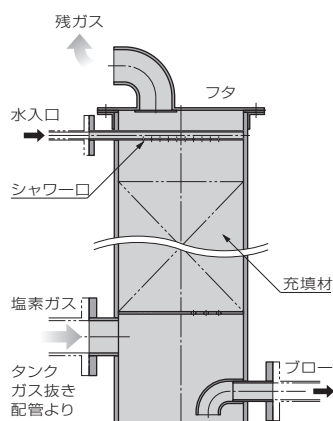

塩酸タンク内に発生した塩素ガスを槽内に誘導し、水シャワーリングによって簡易的に塩素ガスを希釈し、少量の残ガスを放出する装置です。
ガスの処理容量によって、大小2タイプをご用意しております。タンク容量2000L以下は小型、3000L以上は大型でお客様には推奨しています

ご使用上の注意

1. タンクからヒュームスクラバーへのガス抜き配管は最短距離にしてください。
2. タンクからの配管途中にバルブを取り付けしないでください。バルブが「閉」になっていると、タンク内の液を出す際に、タンク内が真空状態になりタンクがへこむ原因となります。
3. タンクに液を入れる際、注入が完了するまではヒュームスクラバーに大量の水を継続して供給してください。(通常は少量の水で結構です。)
4. ヒュームスクラバーの水には、溶け込んだ塩素が混入されていますので、フロー口から所定の場所まで配管し、排水の処理には十分注意してください。
5. 長期間使用されますと、充填材にスケールが付着し、シャワーリング効果が無くなりますので、年に数回、上部フタを取り外し、充填材の洗浄をしてください。

液面計

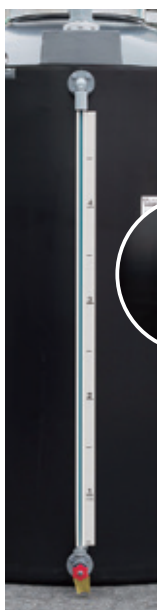

S式

標準的な連通式液面計。
容量の可視範囲は
下記の表をご参照ください。

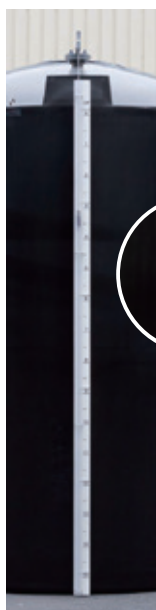

フロート式

タンクの最大容量値まで
確認することができます。



天板返し式

タンク最大容量値まで
確認ができる連通式です。

目盛板は精密な容量表示ではありません。
PE タンクの場合、寸法公差や膨れなどが生じるため目安として見てください。

S式液面計 可視範囲一覧表

本体品番	可視範囲 L	本体品番	可視範囲 L	本体品番	可視範囲 L	本体品番	可視範囲 L
MC2-50000	2000~49500	UL1-20000	1000~19500	HT2-40000	3000~39000	MH2-15000	1000~14500
MC2-40000	1500~39000	UL1-15000	1000~14500	HT2-30000	3000~30000	MH2-10000	1000~9500
MC2-30000	1500~30000	UL1-10000	1000~10000	HT2-20000	3000~20000	MH2-8000	1000~7500
MC2-20000	1000~19500	UL1-8000	1000~7500	HT2-10000	2000~9500	MH2-6000	1000~5500
MC2-15000	1000~14500	UL1-6000	1000~5500	HT1-6000	1000~5000	MH2-5000	500~4500
MC2-10000	1000~9500	UL1-5000	500~4500	HT1-5000	1000~4500	MH2-4000	500~3500
MC2-8000	1000~7500	UL1-4000	500~3500	HT1-4000	1000~3500	MH1-3000	400~2900
MC2-6000	1000~5500	UL1-3000	400~2900	HT1-3000	500~2800	MH1-2000	300~1900
MC2-5000	500~4500			HT1-2000	400~1800	MH1-1000	200~800
MC2-4000	500~3500	CT1-6000	500~6000	HT1-1000	300~900	MH1-500	150~400
MC2-3000	400~2900	CT1-4000	500~4000	HT1-500	200~450	MH1-300	75~250
MC1-2000	300~1900					MH1-200	50~150
MC1-1500	300~1400						
MC1-1000	200~900					OHT1-3000	500~2800
MC1-750	150~650					OHT1-2000	400~1800
MC1-500	150~400					OHT1-1000	300~900
MC1-300	75~250					OHT1-500	200~450
MC1-200	75~150						



シーズヒーター

タンク内で水酸化ナトリウムをご使用の際に、液温を最適値に保つためのヒーターです。

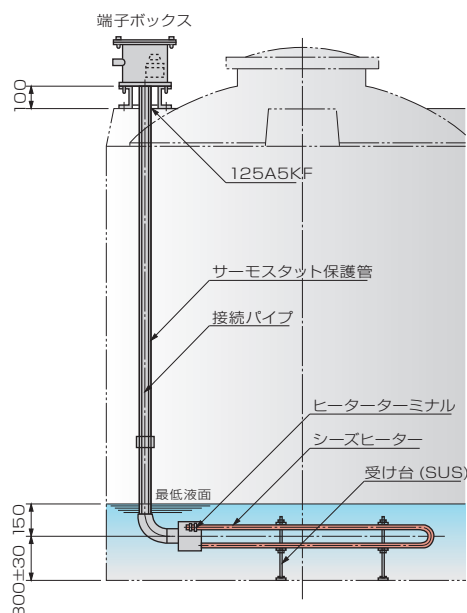

ご使用上の注意

1. ヒーターは必ず液中でご使用ください。空焼使用されますと、ヒーターが断線する恐れがあると共にタンクの穴開き事故の原因となります。
2. 加熱中の液体に異常な温度が検出された場合はただちに電源を切り、温度調節用サーモスタットのダイヤル値の確認と、電気回路の接続などを点検してください。
3. 当ヒーターエレメントは水酸化ナトリウム用(30~48%)として設計しております。(材質は SUS304) 他の液体による腐食性雰囲気中での使用はお止めください。
4. タンクとヒーターとの間隔を十分に開けてください。最小寸法は商品に付属する図面に明記しています。
5. ヒーター容量に適したマグネットスイッチ(電磁開閉器)を必ずご使用ください。ノーヒューズブレーカーは使用しないでください。電気配線接続回路も付属の図面に記載してあります。

シーズヒーター仕様一覧

本体品番	仕様	本体品番	仕様	本体品番	仕様
MC2-30000	8kw x 2	MC2-8000	8kw x 1	MC2-3000	5kw x 1
MC2-20000	7kw x 2	MC2-6000	7kw x 1	MC1-2000	4kw x 1
MC2-15000	6kw x 2	MC2-5000	6kw x 1	MC1-1500	4kw x 1
MC2-10000	8kw x 1	MC2-4000	5kw x 1	MC1-1000	3kw x 1



側面マンホール (点検口)

特に大容量のタンクなどにおいて、人が内部に入ってメンテナンスする可能性があり、側面から内部へのアクセスが必要な場合、側面マンホールで対応することが可能です。30000L 以上は耐内圧用の補強フレームがつきます。

* 取付は製品によって可否がございます。ご要望の際は当社まで随時お問い合わせください。

ソリューションタンク・ケミカルタンク (PEタンク)・大型タンクの耐薬品性一覧表

- 下表はあくまでPEの材質としての耐薬品性を示したものです。タンクとしての使用可否は薬品の濃度・比重・液温等を考慮する必要があります。
- 液比重・液温・周囲温度は各製品の使用条件内でご使用ください。使用する薬品の液比重が1.3を超える場合は必ずご相談ください。
- 使用される配管材料など、タンク以外の耐薬品性についてもご確認ください。
- 直射日光を避け、風雨にさらされないようにしてください。(大型タンクを除く)
- 塩酸などガスが発生する液体をご使用の場合、周辺に影響を及ぼすおそれがあります。ガス対策について事前にご相談ください。

○ … 使用可能 △ … 条件によって使用できる × … 使用不可能 E … 環境応力亀裂の発生懸念がある

薬品名	濃度(%)	ポリエチレン(PE)		備考
		20℃	60℃	
アセトン	100	×	×	E
アンモニア水		○	○	
亜硫酸ナトリウム	飽和	○	○	
エチルアルコール		○	○	E
エチレングリコール		○	△	
塩素水		○	△	
塩素酸カルシウム	飽和	○	○	
塩酸	35未満	○	○	
塩化アルミニウム		○	○	
塩化カルシウム	飽和	○	○	
塩化第一鉄	飽和	○	○	
塩化第二鉄	飽和	○	○	
塩化第一銅		○	○	
塩化第二銅		○	○	
塩化ナトリウム	飽和	○	○	
過酸化ナトリウム		○	○	
過酸化水素水		○	△	
海水		○	○	
ギ酸		○	○	
キシレン		△	×	E
クロロホルム		△	×	E
クロム酸	電解液	○	○	
	10~20	○	○	
クエン酸	飽和	○	○	
クレゾール		△	×	
グリセリン		○	○	
鉱油		×	×	E
サリチル酸		○	○	
酢酸	1~10	○	○	
	10~80	○	△	
	80~100	△	×	
硝酸 *1	0~25	△	×	
	26~	×	×	
硝酸アンモニウム	飽和	○	○	
硝酸カルシウム	50	○	○	
シュウ酸		○	○	
植物油		△	×	E

薬品名	濃度(%)	ポリエチレン(PE)		備考
		20℃	60℃	
臭化水素酸		○	○	
次亜塩素酸ナトリウム*2	12	○	○*3	
写真用現像液		○	○	
重クロム酸カリウム	40	○	○	
水酸化アルミニウム		○	○	
水酸化カルシウム	10	○	○	
水酸化ナトリウム		○	○	
石油		×	×	
炭酸マグネシウム	飽和	○	○	
炭酸ナトリウム	濃厚	○	○	
テレピン油		×	×	E
トルエン		×	×	
動物油		△	×	E
乳酸		○	○	E
ひまし油		×	×	E
ブチルアルコール	100	○	○	E
フェノール	90まで	×	×	E
ぶどう糖		○	○	
フッ化水素酸		○	△	
ベンゼン	100	×	×	E
ベンジルアルコール		×	×	E
ホウ酸ナトリウム		○	○	
メチルアルコール	60	○	○	
	40	○	○	
	60	△	△	
硫酸	98	△	×	
	濃厚	○	○	
硫酸アルミニウム		○	○	
硫酸銅		○	○	
硫酸第二鉄		○	○	
硫酸マグネシウム	飽和	○	○	
硫酸ニッケル	飽和	○	○	
硫酸ナトリウム	飽和	○	○	
硫酸アンモニウム	飽和	○	○	
硫化ナトリウム	25~飽和	○	○	
リン酸		○	○	
リン酸カルシウム		○	○	

*1 硝酸は、濃度 25%以下・常温でのご使用であっても 2 年でのタンク交換をお願い致します。

*2 高比重対応ソリューションタンク (P.4) は次亜塩素酸ナトリウムにご使用いただけません。 *3 薬液そのものの分解が激しくなります。

ケミカルタンク (PVCタンク・PVC鉄枠タンク) の耐薬品性一覧表

- 下表はあくまでPVCの材質としての耐薬品性を示したものです。タンクとしての使用可否は薬品の濃度・比重・液温等を考慮する必要があります。
- 液比重・液温・周囲温度は各製品の使用条件内でご使用ください。使用する薬品の液比重が1.3を超える場合は必ずご相談ください。
- 使用される配管材料など、タンク以外の耐薬品性についてもご確認ください。
- 直射日光を避け、風雨にさらされないようにしてください。
- 塩酸などガスが発生する液体をご使用の場合、周辺に影響を及ぼすおそれがあります。ガス対策について事前にご相談ください。

○ … 使用可能 △ … 条件によって使用できる × … 使用不可能

薬品名	濃度(%)	PVC	
		20℃	40℃
アセトン	100	×	×
亜硫酸ナトリウム	飽和	○	○
エチルアルコール	96	○	○
エチレングリコール	100	○	○
塩素水	飽和	△	×
塩素酸カルシウム	飽和	○	○
塩酸	35未満	○	○
塩化アルミニウム	飽和	○	○
塩化カルシウム	飽和	○	○
塩化第二鉄	飽和	○	○
塩化第二銅	100	○	○
塩化ナトリウム	飽和	○	○
過酸化水素水	30以下	○	○
海水		○	○
ギ酸	100	○	○
クロロホルム	100	×	×
クロム酸	50	○	○
クエン酸	25	○	○
グリセリン		○	○
酢酸	30	○	○
	60	○	○
	80	△	△
硝酸	50以下	○	○
	98	×	×
硝酸アンモニウム	飽和	○	○
硝酸カルシウム	50	○	○
シュウ酸	飽和	○	○

薬品名	濃度(%)	PVC	
		20℃	40℃
臭化水素酸	40以下	○	○
次亜塩素酸ナトリウム	12	○	○★1
重クロム酸カリウム	40	○	○
水酸化カルシウム	飽和	○	○
水酸化ナトリウム	30	○	○
炭酸ナトリウム	飽和	○	○
灯油	100	○	△
トルエン	100	×	×
乳酸	50	○	○
フェノール	10	○	△
	飽和	△	×
ぶどう糖	飽和	○	○
フッ化水素酸	20	△	△
	35	△	×
ベンゼン	100	×	×
メチルアルコール	100	○	○
硫酸	40	○	○
	60	△	△
	98	×	×
硫酸アルミニウム	飽和	○	○
硫酸銅	飽和	○	○
硫酸第二鉄	飽和	○	○
硫酸マグネシウム	飽和	○	○
硫酸ニッケル	飽和	○	○
硫酸アンモニウム	飽和	○	○
硫化ナトリウム	飽和	○	○
リン酸		○	○

★1 薬液そのものの分解が激しくなります。

取扱上のご注意

1 酸欠のご注意

タンクの中に入る前には、タンク内を十分に水洗いしてください。
そしてタンク内の換気を行い、酸欠計を使って安全を確認してください。

2 転落のご注意

タンク天板上に乗るときには、命綱などを付け転落を防止する処置をしてください。

3 搬入時のご注意

大型タンクは、基本的にはチャーター便にてお届けいたします。
現地での受渡は、車上渡しとします。
(レッカー車、ユニック車の必要がある場合は、事前にご連絡ください。)

4 到着時のご注意

タンクの納入時、付属部品類は別梱包になっていますので確認願います。
(タンクの中に部品を入れてお届けする場合があります。)

5 据付けのご注意

タンクの据付け基礎は全面支持(図1)にしてください。
タンクを基礎上に設置する際、基礎面に鋭い突起物や
石ころなどが無いことを確認してください。

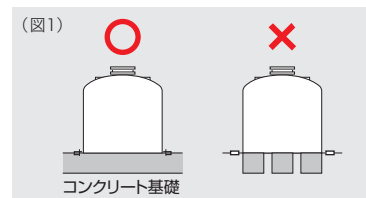

株式会社 タクミナ

本 社 〒 541-0047 大阪市中央区淡路町2-2-14

お問い合わせはお近くの営業拠点へ

▽TEL

東日本営業統括部	札幌支店 〒001-0010	札幌市北区北十条西4-1-19	011-736-3704
	仙台支店 〒983-0852	仙台市宮城野区榴岡3-4-1	022-295-6495
	千葉支店 〒260-0014	千葉市中央区本千葉町15-1	043-223-7333
	東京支店 〒101-0041	東京都千代田区神田須田町1-16-5	03-6366-7725
	横浜支店 〒222-0033	横浜市港北区新横浜3-20-8	045-478-6162
中日本営業統括部	名古屋支店 〒460-0008	名古屋市中区栄2-8-12	052-204-3937
	金沢支店 〒920-0031	金沢市広岡2-13-5	076-224-3937
	大阪支店 〒541-0047	大阪市中央区淡路町2-2-14	06-6208-3937
西日本営業統括部	高松支店 〒760-0017	高松市番町1-1-5	087-826-3035
	倉敷支店 〒710-0826	倉敷市老松町2-7-2	086-423-5014
	広島支店 〒732-0824	広島市南区的場町1-2-16	082-568-7340
	福岡支店 〒812-0016	福岡市博多区博多駅南1-8-13	092-475-3937

www.tacmina.co.jp 証券コード 6322

C-448 (7) -
2024/3/SSS



・弊社製品は外国為替及び外国貿易法に基づき、日本政府の輸出許可の取得を必要とする場合があります。製品の輸出や技術情報を非居住者に提供する場合はご相談ください。
・製品改良のため、予告なく仕様その他を変更することがあります。